

## Lapped Flanges PN 40

TS ISO 7005-1 - EN 1092-1

Tip 02/ Type 02

DIN 2656

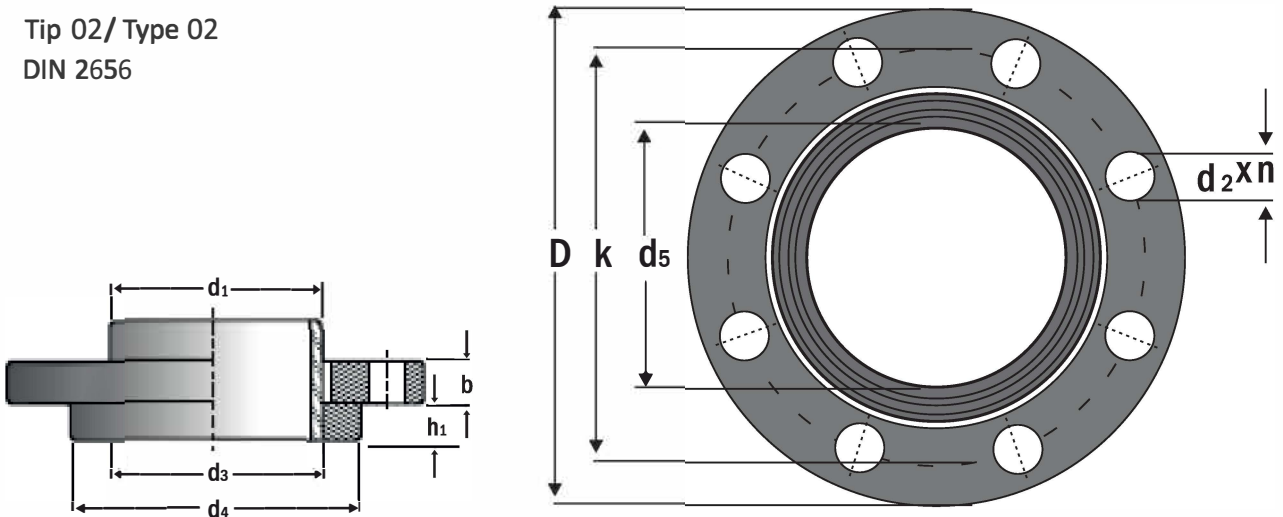

PIPE DN	FLANGE					Drillings				Beam			Weight[kg]		
	d1	D	d5	b		k	n	screw	d2	d3	d4		h1	flange	ring
				1092-1	7005-1						1092-1	7005-1			
10	17,2	90	21	14	14	60	4	M12	14	18	40	41	12	0,696	0,104
15	21,3	95	25	14	14	65	4	M12	14	22	45	46	12	0,773	0,126
20	26,9	105	31	16	16	75	4	M12	14	27,5	58	56	14	0,934	0,236
25	33,7	115	38	16	16	85	4	M12	14	34,5	68	65	14	1,26	0,321
32	42,4	140	47	18	18	100	4	M16	18	43,5	78	76	14	1,85	0,401
40	48,3	150	53	18	18	110	4	M16	18	49,5	88	84	14	2,1	0,998
50	60,3	165	65	20	20	125	4	M16	18	61,5	102	99	16	2,75	0,706
65	76,1	185	81	22	22	145	8	M16	18	77,5	122	118	16	3,11	0,898
80	88,9	200	94	24	24	160	8	M16	18	90,5	138	132	18	3,88	1,23
100	114,3	235	120	26	26	190	8	M20	22	116	162	156	20	5,23	1,8
125	139,7	270	145	28	28	220	8	M24	26	141,5	188	184	22	7,23	2,4
150	168,3	300	174	30	30	250	8	M24	26	170,5	218	211	24	8,6	3,02
200	219,1	375	226	36	36	320	12	M27	30	221,5	285	284	28	15,2	5,54
250	273	450	281	42	42	385	12	M30	33	276,5	345	345	30	25,7	8,83
300	323,9	515	333	48	48	450	16	M30	33	327,5	410	409	34	33,5	14
350	355,6	580	365	54	55	510	16	M33	36	359,5	465	465	36	50,2	18,9
400	406,4	660	416	60	60	585	16	M36	39	411	535	535	42	71,2	28,4
450	457	685	467	66	66	610	20	M36	39	462	560	560	46	-	-
500	508	755	519	72	72	670	20	M39	42	513,5	615	615	50	-	-
600	610	890	622	84	84	795	20	M45	48	616,5	735	735	54	-	-

Ölçüler mm.'dir. / Dimensions are in mm.